

## PRELIMINARY TECHNICAL INFORMATION

### CARACTERÍSTICAS PRINCIPALES

- Caja Marcha-Paro de hasta 12 A<sub>RMS</sub>.
- Protección contra arranque intempestivo.
- Ideal motores o máquina herramienta de hasta 1,5 HP.
- Alimentación de red 230/400 V<sub>AC</sub>. Monofásica o trifásica.
- Preparado para añadir botones de parada emergencia externos adicionales.
- Preparado para añadir contactor externo adicional.
- Diseño robusto, ideal para entornos de trabajo duros.
- Envoltente IP66. Botoneras con acabado metal cromado.
- Plug & Play, todo incluido.



Imagen no contractual

El equipo **SC-MP06HE** es una caja marcha-paro con seta de emergencia lista para usar, incluye la electrónica y relés necesarios para usarla directamente sobre su carga, motor o máquina herramienta proporcionando hasta 12 A<sub>RMS</sub> por fase o capaz de arrancar y parar motores o máquinas herramienta de hasta 1,5 HP y con enclavamiento de seguridad.

La caja incluye un botón marcha-paro y una seta roja de emergencia con enclavamiento de seguridad (protección contra arranque intempestivo) y apertura positiva de acuerdo con EN/IEC 60947-5-1 annex K. Todos los pulsadores son metálicos con acabado cromado dotando al conjunto de un gran acabado y robustez así como proporcionando IP-66. Se incluye también un prensaestopas para mantener el grado de protección.

### ESPECIFICACIONES TÉCNICAS

Descripción	notas/condiciones test	mín	tip	máx		
Tensión alimentación de red <sup>(1)</sup>	V <sub>IN AC</sub>	Configuración 230 V <sub>AC</sub>	213	230	275	V <sub>AC</sub>
		Configuración 400 V <sub>AC</sub>	340	400	440	V <sub>AC</sub>
Frecuencia de red	f <sub>AC</sub>			50/60		Hz
Corriente salida	I <sub>OUT AC1</sub>	AC-1			12	A
	I <sub>OUT AC3</sub>	AC-3			3,26	A
Potencia salida	P <sub>OUT AC1</sub>	AC-1, 3-phase, 230V <sub>AC</sub>		4000		VA
		AC-1, 3-phase, 400V <sub>AC</sub>		6950		VA
	P <sub>OUT AC3</sub>	AC-3, 3-phase, 230V <sub>AC</sub>		0,85		HP
		AC-3, 3-phase, 400V <sub>AC</sub>		1,5		HP
Grado de protección			IP-66			
Clase combustibilidad			UL94 V-0			
Temperatura almacenaje	T <sub>stg</sub>		-40		80	°C
Temperatura operación	T <sub>op</sub>		-10		35	°C

Datos a T<sub>a</sub> = 25 °C y valores nominales estándar, si no se indica lo contrario.

(1) Ver CONFIGURACIÓN JUMPERS (230 V<sub>AC</sub> / 400 V<sub>AC</sub>).

### CONFORMIDAD

Conformidad revestimiento

MIL-1-46058, Type UR

Seguridad

EN60950-1, UL60950-1

Marcado CE



**DIMENSIONES MECÁNICAS**

**Descripción**

Dimensiones caja	164 x 12x 125	mm
Peso (aprox.)	680	g

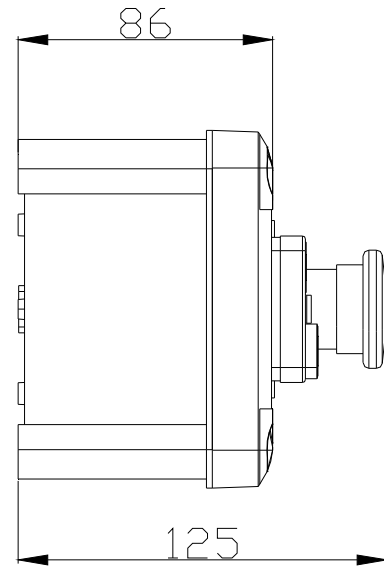
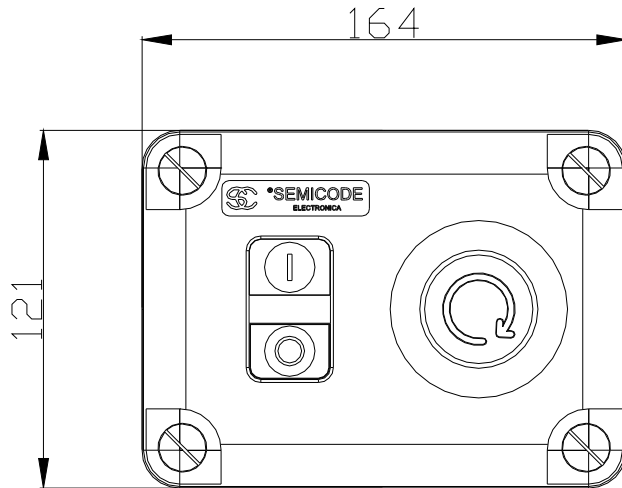

*Todas las dimensiones en mm.*

## CONEXIONADO

Descripción	notas/ condiciones test	min.	típ.	máx.
Configuración dispositivo	Jumpers en placa (vea configuración jumpers)			
Conexiones E/S potencia	Conectores enchufables, con tornillo. Tipo CIF (Sauro)			
Par deapriete conectores			5,0	Nm
Sección de cable (Sauro CIF)		30		12 AWG
Corriente máxima por contacto				12 A

## ACCESORIOS

La caja marcha-paro se suministra con los siguientes accesorios incluidos:

- Prensaestopas IP-66 para conexionado y cableado entrada/salida.
- Todos los conectores enchufables correspondientes.

## APLICACIÓN TÍPICA, CONEXIONADO POR DEFECTO

En la figura 1 se muestra la conexión típica para el uso de la caja marcha-paro en aplicaciones trifásicas. Notar que si no se usa un botón externo de parada de emergencia, por defecto, hay un puente entre los contactos PE1 y PE2. De otra forma por favor revise el apartado “CONEXIÓN DE PARADAS DE EMERGENCIA ADICIONALES”.



figura 1: Conexionado aplicación trifásica. Vista interior de la caja marcha-paro.

## PINAJE CONECTORES CAJA MARCHA-PARO

### CONNECTOR J1

#pin	Referencia	Función
1	L11	Tensión red AC Línea R
2		No implementado
3	L12	Tensión red AC Línea S
4		No implementado
5	L13	Tensión red AC Línea T

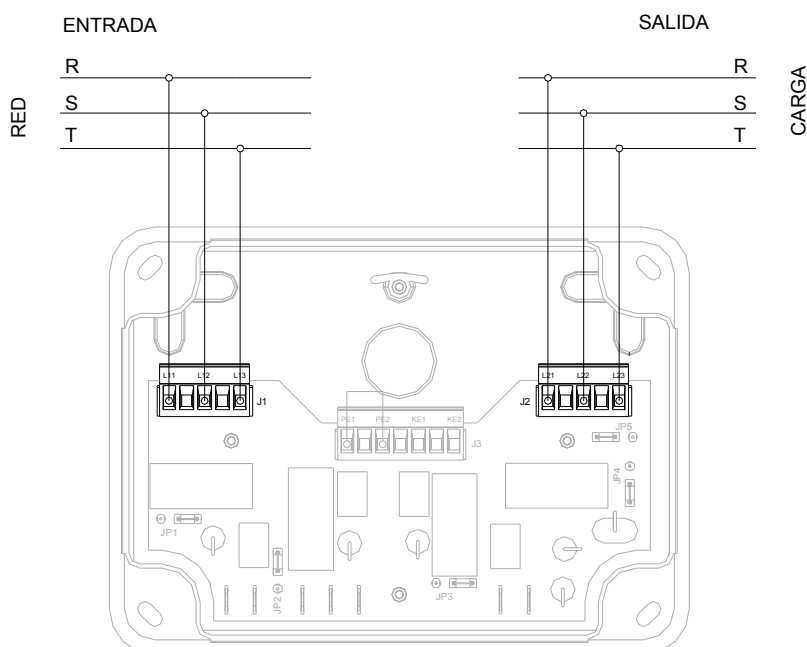
### J2 CONNECTOR

#pin	Referencia	Función
1	L21	Tensión red AC Línea R
2		No implementado
3	L22	Tensión red AC Línea S
4		No implementado
5	L23	Tensión red AC Línea T

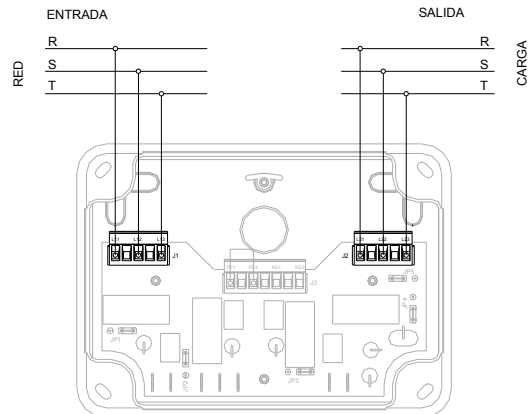

figure 2: Conexión entrada/salida para aplicación trifásica.

## CONFIGURACIÓN JUMPERS (230 V<sub>AC</sub> / 400 V<sub>AC</sub>)

Antes de su conexión se debe asegurar la correcta configuración de los jumpers en la PCB interna de acuerdo con la tensión de funcionamiento de la aplicación. Seguidamente encontrará las dos configuraciones disponibles, tensión de red de 230 V<sub>AC</sub> y tensión de red de 400 V<sub>AC</sub>.



figura 3: Detalle de la colocación de jumpers a 230V<sub>AC</sub>.



figura 4: Detalle de la colocación de jumpers a 400V<sub>AC</sub>.

### JUMPERS 230 V<sub>AC</sub>

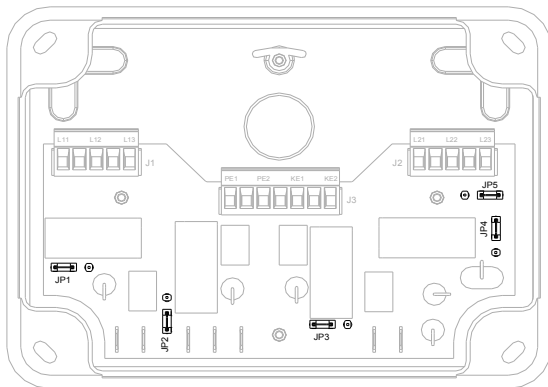
JUMPER	Posición
1	IZQUIERDA
2	ABAJO
3	IZQUIERDA
4	ARRIBA
5	DERECHA

### JUMPERS 400 V<sub>AC</sub>

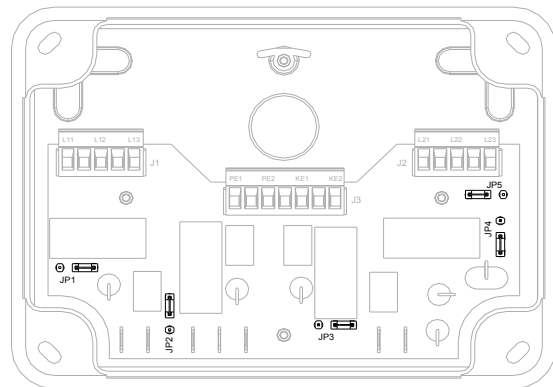
Jumper	Posición
1	DERECHA
2	ARRIBA
3	DERECHA
4	ABAJO
5	IZQUIERDA



#### Precaución:

Por defecto la SC-MP06HE viene configurada de fábrica para tensión de operación de 400 V<sub>AC</sub>. Por favor revise las condiciones de su aplicación; **operar el equipo a 400 V<sub>AC</sub> cuando este esté configurado para hacerlo a 230 V<sub>AC</sub> puede destruir el equipo.**

## CONEXIÓN DE PARADAS DE EMERGENCIA ADICIONALES

**SC-MP06HE** permite añadir fácilmente botones de parada de emergencia externos que funcionarán de la misma manera que la seta de parada de emergencia de la caja marcha-paro. Estas setas adicionales quedaran internamente cableadas en serie con la seta de parada de emergencia de la caja.



figura 5: Esquema de cableado para adición de setas de parada de emergencia externas.

Por favor recuerde que en el caso de que no se utilicen setas de parada de emergencia adicionales es necesario colocar un puente entre los polos PE1 and PE2 del conector J3 tal y como se muestra en la aplicación típica de la figura 1. Este puente está conectado por defecto.

## UTILIZACIÓN DE CONTACTOR EXTERNO

Cuando se quiera utilizar un contactor externo debe tenerse en cuenta la máxima corriente admisible de 3 A<sub>RMS</sub> (AC-15). El contactor externo deberá ser cableado tal y como se muestra en la figura 6. La tensión de alimentación en ON del devanado de control del contactor será la misma que la tensión de línea de la aplicación.

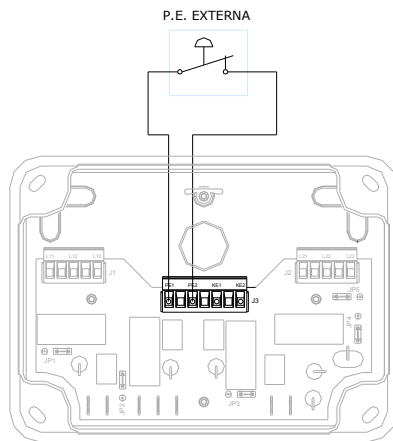

figura 6: Esquema de conexionado para uso de contactor externo.

## USO DE LA CAJA MARCHA-PARO EN APLICACIÓN MONOFÁSICA

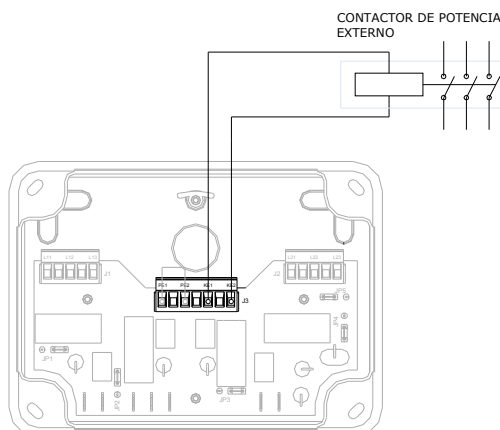

figura 7: Esquema de cableado para operación monofásica.

Cuando se utilice la caja marcha-paro para gobernar aplicaciones monofásicas el cableado debe hacerse tal y como se muestra en la figura 7 dejando los contactos L12 del conector J1 y L22 del conector J2 sin conectar.

# Cost Effective Products

## SEMICODE ELECTRONICA

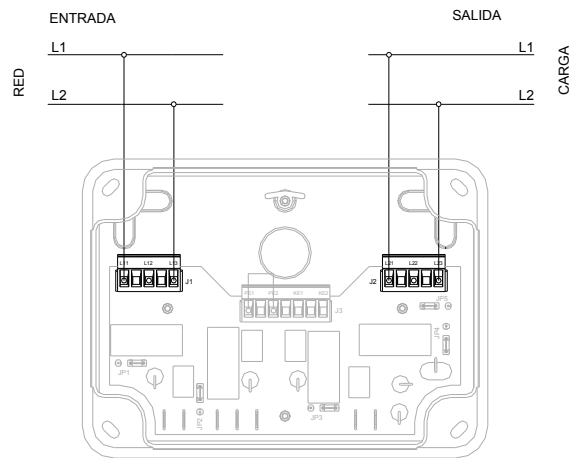
Offers to the market a comprehensive range of products from recognized manufacturers at the best price/quality relationship, this products are provided with a basic reference code that allows maintaining the same product reference even if the original device manufacturer is replaced. SEMICODE product reference has to be considered as a generic brand.

Seeking the market needs and trends, we are constantly increasing the product portfolio with new products and suppliers, please ask for the updated information available to our local contacts.

SEMICODE products include semiconductors, passive components and accessories focused in power electronics market.

### Datasheet Annotations:

**SEMICODE ELECTRONICA** annotate datasheets in the top left hard corner of the front page, to indicate product status. The annotations are as follows:

**Tentative information:** This is the most tentative form of information and represents a very preliminary specification. No actual design work on the product has been started.

**Preliminary Information:** The product is in design and development. The datasheet represents the product as it is understood but details may change.

**Advance Information:** The product design is complete and final characterisation for volume production is well in hand.

**No Annotation:** The product parameters are fixed and the product is available to datasheet specification.

NOTICE: The technical data are to specify components, not to guarantee their properties.No warranty or guarantee expressed or implied is made regarding delivery or performance. The Company reserves the right to alter without prior notice the specification of any product. Information concerning possible methods of use is provided as a guide only and does not constitute any guarantee that such methods of use will be satisfactory in a specific piece of equipment. It is the user's responsibility to fully determine the performance and suitability of any equipment using such information and to ensure that any publication or data used is up to date.

All brand names and product names used in this publication are trademarks, registered trademarks or trade names of their respective owners.